



KLEINBOHR- MASCHINEN

MINIATURE ELECTRIC DRILLS



Elektrische Kleinbohrmaschinen

– Präzisionsausführung –

Der Name **HOBBY DRILL 2000** steht für ein Programm von Kleinwerkzeugen für den hobbybegeisterten Heimwerker, aber auch für den Profi in Industrie und Handwerk. Durch ein umfangreiches Sortiment von Zusatzgeräten und Einsatzwerkzeugen ist der **HOBBY DRILL 2000** universell anwendbar. Bohrmaschinen mit Kugellager, Graviergeräte, Bohrstände, Flexowelle, Stichsäge, Schwingschleifer, Drechselbank und Kreissäge sowie verschiedene



Spezialsets für Elektroniker, Modellbauer und Feinmechaniker und über 30 verschiedene Werkzeugeinsätze machen den **HOBBY DRILL 2000** für jedermann interessant. Die Geräte arbeiten mit Gleichspannung 12 - 18 VDC und können an viele Transformatoren für Modelleisenbahnen, Autorennbahnen usw. angeschlossen werden. Weitere Auskünfte über Einsatzmöglichkeiten erhalten Sie von **Ihrem HOBBY DRILL 2000 Fachhändler.**



HOBBY DRILL 2000 is a collection of small tools for the amateur and hobby fan as well as for the professional. An extensive assortment of equipment and interchangeable tools promotes **HOBBY DRILL 2000** to a universal application system with engraving tools, drills with ball bearings, drill stands, flexible drives, fret and jig saws, lathes, circular saws, as well as kits for electricians, technicians, model builders, motor mechanics, etc. with over 30 different interchangeable tool tips. That is why **HOBBY DRILL 2000** is most interesting for everyone. All **HOBBY DRILL 2000** appliances work at 12 to 18 V d.c. and can be connected to practically all types of adapters for model railways, model cars, etc. For further information refer to your **HOBBY DRILL 2000** supplier.

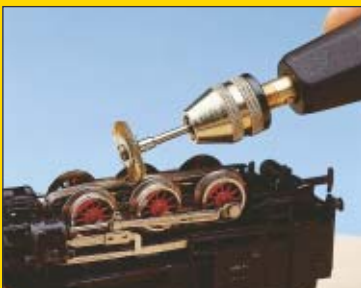

HOBBY DRILL 2000 comprend toute une gamme d'appareils et outils destinés aussi bien à l'amateur qu'au professionnel. Un riche assortiment d'outils et d'embouts permet d'employer **HOBBY DRILL 2000** dans la plupart des secteurs. Perceuses avec palier à billes, graveurs, supports de perceuses, flexibles, scies sauteuses et de découpage, ponceuses, tours, scies circulaires, etc. Tout cet outillage rend **HOBBY DRILL 2000** très intéressant pour tout un chacun. Ces divers appareils fonctionnent sur courant continu de 12 à 18 V et peuvent être branchés sur la plupart des transformateurs ou adaptateurs utilisés pour les modèles réduits de voitures ou chemins de fer. Pour tout renseignement consultez votre fournisseur d'**HOBBY DRILL 2000**.

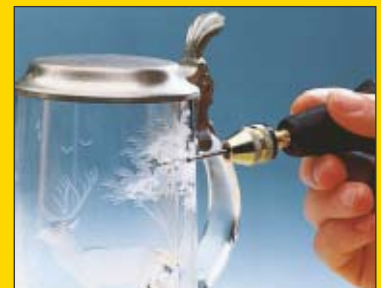

HOBBY DRILL 2000 es un conjunto de pequeñas máquinas y herramientas para todas las necesidades del aficionado y del profesional de la industria o artesanía. El amplio surtido de útiles del **HOBBY DRILL 2000** permite aplicaciones sin limite. Taladros, máquinas para grabar, soportes de taladro, ejes flexibles, sierras punzonadoras, sierras de marquetería, bancos de rotación, kits especiales para electrónica, modelistas, etc. con más de 30 accesorios hacen imprescindible el **HOBBY DRILL 2000**. Todas las máquinas trabajan en corriente continua 12 - 18 V y se pueden conectar a la red utilizando un transformador, como los que se usan para los modelos de tren o en pistas de coches. Para más información diríjanse a Su proveedor de **HOBBY DRILL 2000**.



ÜBERSICHT



Typ 1 - No. 0100

Das handliche Batteriegerät mit der erstaunlichen Leistung - ohne Kabel - überall einsatzbereit.



Typ GRAVOstick - No. 0200

Der GRAVOstick, ein spezielles Signier- und Graviergerät, leicht und handlich, für Werkzeuge mit 2,35 mm Schaftdurchmesser.



Batterie-Gravierstift - No. 0350

Das praktische Graviergerät für unterwegs, ohne Kabel, zum Gravieren und Signieren oder für kleine Modellbauarbeiten vor Ort. Für Werkzeuge mit 2,35 mm Schaftdurchmesser.

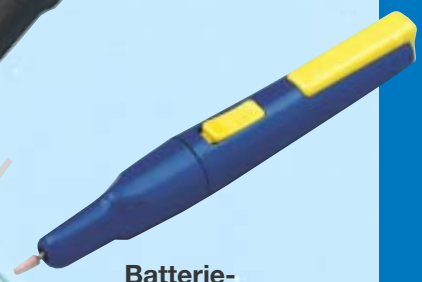

Typ 3 - No. 0800

Der Kraftprotz der HOBBY DRILL Serie, mit Kugellager, Schnellspannfutter, Ventilator zur Kühlung und kraftvollen 120 Watt Leistung.

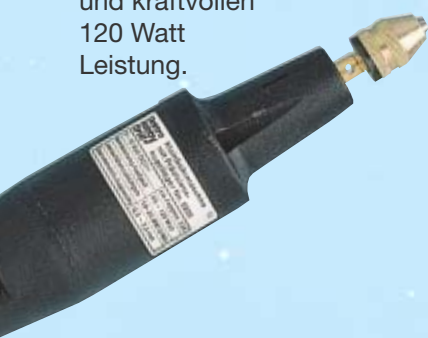

Typ 2 Speedy No. 0650

wie Typ 2 Super jedoch Thyristor gesteuert mit elektronischer Drehzahlregelung stufenlos regelbar.

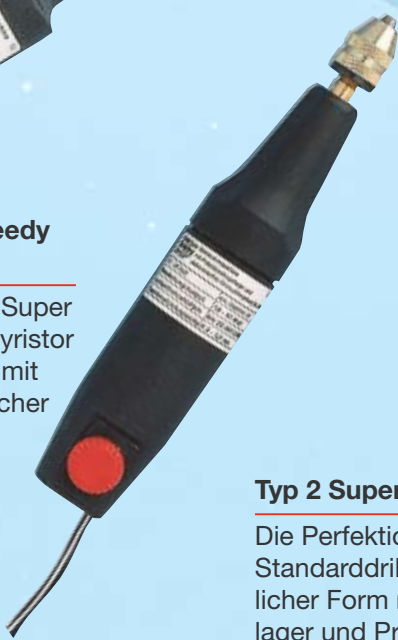

Typ 2 Super - No. 0600

Die Perfektion unseres Standarddrills in handlicher Form mit Kugellager und Präzisions-Schnellspannfutter.



Typ 2 - No. 0400E

Mit Spannzangen und 45 Watt Leistung, das Standardgerät für jedermann.



Typ 2 Euro - No. 0500E

Das Allroundgerät mit Spannzangen und Kugellagerung für präzise Arbeiten und spielfreien Lauf.



No. 0100



No. 0100 Batteriebohrmaschine Typ 1

Das handliche Batteriegerät mit der erstaunlichen Leistung. Die Bestückung mit 3 Babyzellen garantiert mehrere Stunden problemloses Arbeiten. Lieferung mit 3 Spannzangen für Werkzeuge von 0,3 bis 2,4 mm Schaftdurchmesser. Spannung 4,5 VDC, Leistung 6 Watt, mittlere Stromaufnahme ca. 0,8 A, Umdreh./Min., Leerlauf 12.000, Gewicht 115 g o.B., Länge 218 mm, Ø 38 mm.

Battery-operated drill Type 1 - small but surprisingly powerful drill. Three "D1" batteries provide several hours trouble-free operation. Supplied with 3 different chucks with shanks of dia. 0.3 to 2.4 mm. Voltage 4.5 Vd.c., power rating 6 W, average power consumption approx. 0.8 A, 12.000 rev./min. (no-load operation), weight 115 g (without batteries), length 218 mm, dia. 38 mm.

No. 0200



No. 0200 GRAVOstick

Der GRAVOstick ist ein spezielles Gravier- und Signiergerät. Je nach Einsatzwerkzeug können Sie auf allen Materialien gravieren (z.B. Glas, Holz, Metall, Kunststoff). Die Bestückung mit Einsatzwerkzeugen erfolgt durch einfaches Einstecken in das Aufnahmeloeh. Nur für Schaftdurchmesser 2,35 mm (Dentalschaft). Spannung 12 VDC, Leistung 22 Watt, mittlere Stromaufnahme ca. 0,8 A, Umdreh./Min., Leerlauf 12.000, Gewicht 80 g, Länge 140 mm, Ø 30 mm.

GRAVOstick - the GRAVOstick is ideal for engraving. With the interchangeable tips it is suitable for engraving any type of material, glass, wood, metal, plastic, etc. Tool tip changing is simple with the push-in/pull-out auto chuck for 2.35 mm shank tools tips only. Voltage 12 Vd.c., capacity 22 W, average power consumption approx. 0.8 A, 12.000 rev./min.(no-load operation), weight 80 g, length 140 mm, dia. 30 mm.

No. 0350



No. 0350 Batterie - Gravierstift

Dieses kleine Gerät ist besonders handlich und praktisch. Vielfältige Anwendungsmöglichkeiten, zum Gravieren in Glas und Metall, für kleine Modellbauarbeiten unterwegs usw. Nur für Werkzeuge mit Schaftdurchmesser 2,35 mm (Dentalschaft). Spannung 3 VDC über 2 Mignonzellen, Stromaufnahme ca. 250 mA, Umdrehungen/Min., Leerlauf 14.200 bei 3 Volt., Gehäuse in cadmiumfreien Farben. Gewicht 65 g, Länge 180 mm, Ø 28 mm.

Engraving Stick - powered by 2 AA batteries. Interchangeable tips stored in the handle for engraving and small work, particularly useful where external power supply is not available. For tools shanks of 2.35 mm only, voltage 3 Vd.c. with two AA batteries, average power consumption app. 250 mA, 14.200 rev./min.(no-load operation) at 3 volt, weight 65 g, length 180 mm, dia. 28 mm.

No. 0400 E



No. 0400 E Bohrmaschine Typ 2

Allroundgerät für alle Miniaturarbeiten mit Spannzangenbohrkopf und 4 Spannzangen für Werkzeuge mit Schaftdurchmesser von 0,3 bis 3,2 mm. Extra kräftiger und langlebiger Motor. Spannung 12-18VDC, Leistung 45 Watt, mittlere Stromaufnahme ca. 1 A, Umdreh./Min., Leerlauf 12.000 - 20.000, Gewicht 140 g, Länge 150 mm, Ø 34 mm.

Drill type 2 - universal power tool for high precision and miniature jobs. Chuck with 4 collets (range 0.3-3.2 mm). Powerful long-life motor. Voltage 12 - 18 Vd.c., power rating 45 W, average power consumption approx. 1 A, 12.000 - 20.000 rev./min. (no-load operation), weight 140 g, length 150 mm, dia. 34 mm.

No. 0500 E



No. 0500 E Bohrmaschine Typ 2 Euro

Ausführung wie Typ 2 jedoch mit Miniaturkugellager für spielfreien Lauf und Spannzangenbohrkopf mit 4 Spannzangen für Werkzeuge von 0,3 bis 3,2 mm Schaftdurchmesser. Spannung 12 - 18 VDC, Leistung 45 Watt, mittlere Stromaufnahme ca. 1 A, Umdreh./Min., Leerlauf 12.000 - 20.000, Gewicht 160 g, Länge 160 mm, Ø 34 mm.

Drill type 2 - Euro - drill type 2 enhanced by miniature ball races to accommodate side loading and quick-change chuck with 4 collets for tools with arbor dia. from 0.3 to 3.2 mm. Voltage 12 to 18 Vd.c., power rating 45 W, average power consumption approx. 1 A, 12.000 - 20.000 rev./min. (no-load operation), weight 160 g, length 160 mm, dia. 34 mm.

No. 0600 Bohrmaschine Typ 2 Super

Die Perfektion unseres Standarddrills Typ 2. Langgestreckte Bohrführung, dadurch ideale Lage in der Hand. Spielfreier Lauf durch Miniatur-Kugellager und mit Präzisionsschnellspannfutter für Werkzeuge von 0,4 bis 3,5 mm Schaftdurchmesser. Spannung 12 - 18 VDC, Leistung 45 Watt, mittlere Stromaufnahme ca. 1 A, Umdreh./Min., Leerlauf 12.000 - 20.000, Gewicht 180 g, Länge 190 mm, Ø 34 mm.

Drill type 2 Super – de-luxe version of drill type 2. Ergonomic shape with extended front section. Miniature ball races to accommodate side loading and precision quick-change chuck for bits with shanks from dia. 0.4 to 3.5 mm. Voltage 12 - 18 Vd.c., power rating 45 W, average power consumption approx. 1 A, 12.000 - 20.000 rev./min. (no-load operation), weight 180 g, length 190 mm, dia. 34 mm.

No. 0600



No. 0650 Bohrmaschine Typ 2 Speedy

mit elektronischer Drehzahlregelung (Thyristor bestückt), dadurch hohe Durchzugskraft auch im unteren Drehzahlbereich. Sonst Baugleich wie Typ 2 Super. Spannung bis 18 VDC, Leistung 45 Watt, mittlere Stromaufnahme ca. 1 A, Umdreh./Min., Leerlauf bis 20.000, Gewicht 210 g, Länge 190 mm, Ø 34 mm.

Drill Type 2 Speedy – with electronic speed control, with high power even at low revolutions. Shape and characteristics like type 2 Super. Voltage up to 18 Vd.c., power rating 45 W, average power consumption approx. 1 A, up to 20.000 rev./min. (no-load operation), weight 210 g, length 190 mm, dia. 34 mm.

No. 0650



No. 0800 Bohrmaschine Typ 3

Der Kraftprotz unter den Maschinen. Durch kugelgelagerte Bohrführung ideal für extrem präzise Arbeiten. Mit Ventilator zur besseren Kühlung bei Dauerbetrieb. Mit Präzisions-Schnellspannfutter für Werkzeuge von 0,4 bis 3,5 mm Schaftdurchmesser. Spannung 12 - 18 VDC, Leistung 120 Watt, mittlere Stromaufnahme ca. 2,5 A, Umdreh./Min., Leerlauf 10.000 - 20.000, Gewicht 310 g, Länge 190 mm, Ø 43 mm.

Drill type 3 – the heavy-duty drill, shaft runs in precision ball race. Fan cooling for extended operation. With quick-change precision chuck for bits with shaft dia. from 0.4 to 3.5 mm. Voltage 12 - 18 Vd.c., power rating 120 W, average power consumption approx. 2.5 A, 10.000 - 20.000 rev./min. (no-load operation), weight 310 g, length 190 mm, dia. 43 mm.

No. 0800



No. 2000 Netzspannungs - Drill

Ohne Transformator einfach ans Netz anzuschließende Kleinbohrmaschine, stufenlos regelbar und mit Präzisions-Schnellspannfutter für Werkzeuge mit Schaftdurchmesser von 0,4 bis 3,5 mm. Spannung 230 VAC / 50 Hz, Leistung 160 Watt, Umdreh./Min., Leerlauf 2.000 - 14.000. Gewicht 430 g, Länge 260 mm, Ø 43 mm.

Network current drill - mains A.C. operation. Drill with precision quick-change chuck for bits with shaft ranging from dia. 0.4 to 3.5 mm and with electronic speed control. Voltage 230 V a.c. 50 Hz, power rating 160 W, 2.000 - 14.000 rev./min. (no-load operation), weight 430 g, length 260 mm, dia. 43 mm.

No. 2000





No. 1002

No. 1002 Mini - Schleifrutcher

Ein ideales Hilfsmittel für alle Miniaturschleifarbeiten. Durch den Einsatz handelsüblicher Schleifpapiersorten universell für alle Materialien anwendbar. Bestens geeignet für Autokarosseriearbeiten, Modellbau, Tischlerarbeiten und vieles mehr. Spannung 15 - 18 VDC, Leistung 45 - 80 Watt, Hub/Min., Leerlauf 3.000 - 5.000, Schleiffläche 70 x 50 mm. Lieferung mit Ersatzschleifpapier.

Mini-Sander – ideal for sanding small areas. Uses standard precut readily available sandpapers. It is possible to sand any type of material. Specially useful for motor mechanics, joiners, model builders. Voltage 15 - 18 Vd.c., power rating 45 - 80 W, 3.000 - 5.000 strokes/min. (no-load operation), sanding area 70 x 50 mm. Supplied with sheets of sandpaper.

No. 1005

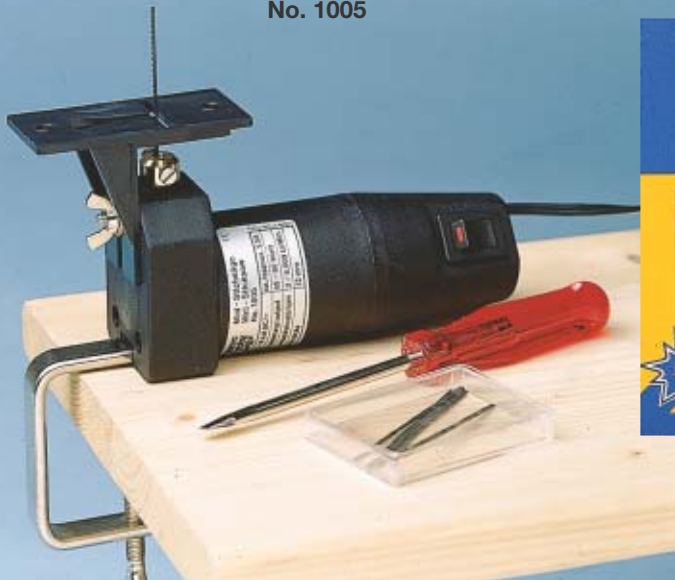

No. 1750
No. 1751

No. 1005 Mini - Stichsäge

Für feine Sägearbeiten in Holz, Kunststoff und Metall. Die Säge ist mittels beiliegender Zwinde auf dem Tisch festspannbar. Das Werkstück kann nun über den Auflagetisch geführt werden, was einen wesentlich genaueren Schnitt ermöglicht. Hartholz bis ca. 6 mm, Weichholz bis ca. 10 mm, nicht gehärtete Metalle bis ca. 2 mm. Kunststoffe und Leiterplatten (auch aus Epoxyd) nach Härte. Spannung 15-18 VDC, Leistung 45 - 80 Watt, Hub/Min., Leerlauf 3.000 - 5.000, Hubhöhe 12 mm. Lieferung mit je 3 Sägeblätter für Holz und Metall und Zwinde für Tischmontage.

Mini-Jig-Saw – for ornamental work in wood, metal, plastic. With clamp for securing to workbench. Both hands can be used to guide the work piece across the work plane, ensuring accurate sawing. Saws hard wood up to approx. 6 mm thickness, soft wood up to approx. 10 mm, non-hardened metals up to approx. 2 mm, plastic and epoxy aced. to hardness. Voltage 15 - 18 Vd.c., power rating 45 - 80 W, 3.000 - 5.000 strokes/min. (no-load operation), blade stroke 12 mm. Supplied with 3 blades for wood and metal and clamp for fixing to workbench.

No. 1750 3 Stichsägeblätter grob - für Holz, Kunststoffe.
3 jig-saw blades coarse for wood, plastics.

No. 1751 3 Stichsägeblätter fein - Metall, Holz, Epoxyd
3 jig-saw blades fine for metal, wood, epoxy.

No. 1007



No. 1007 Laubsägetisch

Arbeitstisch in Verbindung mit oben beschriebener Stichsäge (1005). Durch die Führung des Sägeblattes ist die Verwendung normaler Laubsägeblätter möglich, die für die unterschiedlichsten Anforderungen im Handel erhältlich sind. Für feine und feinste Arbeiten sehr empfehlenswert. Die Lieferung erfolgt ohne Säge. Arbeitstisch 325 x 245 x 85 mm, Ausladung des Bogens 330 mm.

Fret saw table – work table suitable for above jigsaw (1005). With long bow utilizing standard fret saw blades. Highly recommended for intricate work. Table only without saw. Table 325 x 245 mm, 85 mm high, length of bow 330 mm.

No. 1300



No. 1300 Dekupiersäge ECO 2

Die ECO 2 ist das richtige Gerät für Modellbau, Feinmechanik und Designer. Die ECO 2 ermöglicht einfache und saubere Schnitte in Holz und Metall. Schnittleistungen: Hartholz und Sperrholz bis 12 mm, Weichholz bis 20 mm, Balsaholz bis 30 mm, Plastik bis 6 mm, Messing und andere Metalle bis 3 mm. Spannung 230 VAC, Sägehub 5 mm, Schnitttiefe 295 mm, Schnitthöhe 75 mm, Schnittgeschwindigkeit 1.500 Hub/min., Gewicht 3,4 kg.

Fret saw ECO 2 – the ECO 2 saw is ideal for modelling, miniature engineering and development work. It cuts cleanly and efficiently: Sawing capacity, hard wood (by ex. plywood) up to 12 mm, soft wood (by ex. spruce) up to 20 mm, balsawood up to 30 mm, plastic up to 6 mm, brass and other metal up to 3 mm. Voltage 230 VAC, cutting stroke 5 mm, throats clearance dimensions 295 mm, clearance below arm 75 mm, cutting speed 1.500 strokes/min., weight 3.4 kg.

133-0 12 Sägeblätter für Holz Gr.0 / 12 blades for wood size 0

133-3 12 Sägeblätter für Holz Gr.3 / 12 blades for wood size 3

135-0 12 Sägeblätter für Metall Gr.0 / 12 blades for metal size 0

135-3 12 Sägeblätter für Metall Gr.3 / 12 blades for metal size 3

136 6 Sorten je 4 St. für Holz / 6 types each 4 pcs. for wood

No. 1100 Mini - Drechselbank

Passend für viele Kleinbohrmaschinen, besonders geeignet für HOBBY DRILL Typ 3 (0800). Die Drechselbank im Kleinformat. Ideale Möglichkeit zum Dreheln von Puppenteilen, Schachfiguren, runden Modellbauteilen, Knöpfen, Puppenmöbeln usw. Wir empfehlen die Verwendung von Hartholz, um saubere Ergebnisse zu erzielen. Drechsellänge bis 190 mm, Drechsel-Ø bis 25 mm. Lieferung mit 2 Tischzwingen, Gegenlager, Mitnehmer und Schnitzbeitel. Lieferung ohne Bohrmaschine.

Mini Lathe – can be used with various types of drills, the ideal one is our HOBBY DRILL type 3 (0800). It is a most suitable for turning parts of dolls or puppets, chess figures, balls or spheres for model aircraft or trains, buttons, doll house furniture etc. Hardwood ensures best results. Material length up to 190 mm, turning dia. up to 25 mm. Supplied with 2 clamps, end support, driving dog, and one cutting tool. Drill not included.

No. 1100



No. 1050 Mini - Oberfräse

Passend für viele Kleinbohrmaschinen, besonders geeignet für HOBBY DRILL Typ 3 (0800). Beste Führung beim Ausfräsen von Ornamenten, Figuren und Schrift. Ideal zum Besäumen von Kanten und zum Fräsen von Schlitzen, Vorzugsweise bei Holz und weichen Materialien. Fixierung der Maschine beim Einsatz der biegsamen Welle (0520) und bei Verwendung als Schleifbock. Lieferung ohne Bohrmaschine und Fräser.

Miniature Drill Stand - for various types of drills, ideal for our HOBBY DRILL type 3 (0800). Miniature Drill Stand allows machining of grooves, making ornaments and lettering, perfect for trimming edges and cutting slots. Recommended for wood and soft materials. Great help for drilling with flexible shaft (0520) or for grinding. Drill and tools not included.

No. 1050

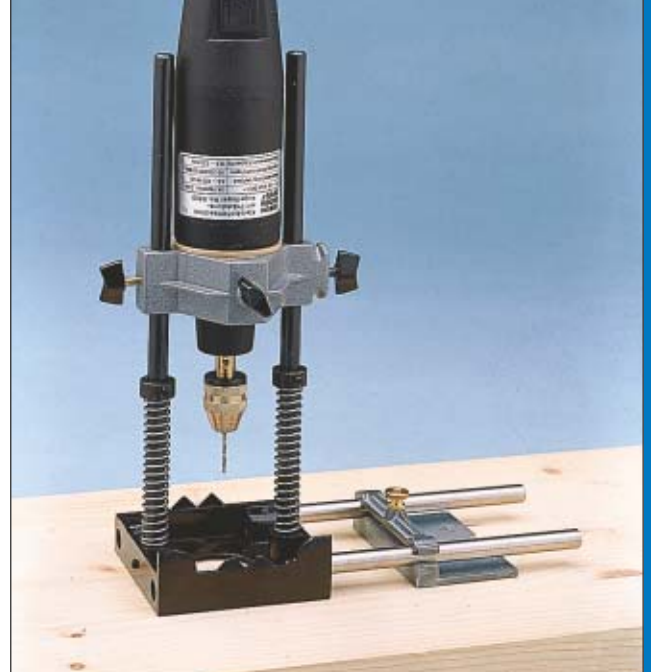

No. 1200 Mini - Metall - Tischkreissäge

für Holz, Plastik, Epoxyd, Metall je nach eingesetztem Sägeblatt. Ideal für Feinarbeiten in Modellbau, Elektronik und Feinmechanik. Sägeblatt in der Höhe verstellbar, Blattschutz, Führungsschiene für winkliges Schneiden, Anschlag mit mm-Teilung und Ausschalter. Spannung 12 - 18 VDC, Leistung 100 Watt, mittlere Stromaufnahme ca. 2,5 A, Umdreh./Min., Leerlauf max. 20.000, Tischgröße 160 x 120 mm. Lieferung mit Spanschlüssel, Anschlag, Winkelschneideanschlag und Kreissägeblatt.

Mini Circular Saw - for wood, plastic, Epoxyd, metal accdg. to blade used. Ideal for delicate work in model building, electronics, mechanics. Blade height adjustment, blade shield, angle guide, stop with millimeter scale and on-off switch. Voltage 12 - 18 Vd.c., power rating 100 W, 20.000 rev./min. max. (no-load operation), size of saw table 160 x 120 mm. Supplied with adjusting-key, stop, angle cutting guide and circular saw blade.

No. 1200



No. 1645 Kreissägeblatt grob - Ø 60 mm

für Holz und Kunststoff

Circular Saw Blade coarse - dia. 60 mm for wood and plastic

No. 1647 Kreissägeblatt fein - Ø 50 mm

für Kunststoff und Metall

Circular Saw Blade fine - dia. 50 mm for plastic, cardboard and metal

No. 1649 Diamantiertes Blatt - Ø 50 mm,

ideal für Epoxyd (FR 4)

Diamond Circular Saw Blade - dia. 50 mm, ideal for epoxy (FR 4)

Aufnahmeloch für alle Kreissägeblätter Ø 10 mm.

All saw blades with center hole dia. 10 mm.



No. 1645

No. 1647

No. 1649



No. 0208



No. 0809



No. 1400



No. 2003

No. 0208 Graviergerät GRAVOstick im Koffer

Graviergerät GRAVOstick (No. 0200) im Tragekoffer mit Polystyrol-einsatz, Transformator 0230 (3 - 12 VDC) und speziellen Einsatzwerkzeugen zum Gravieren und Signieren:

1 Handgravierstift, 3 diverse Fräser, 1 diamantierter Schleifstift, 3 keramische Schleifstifte.

GRAVOstick in plastic case - the engraving tool GRAVOstick (no. 0200) in carry case with Polystyrol insert, adapter 0230 and special tips for drawing and engraving: 2 different burrs, 1 diamond burr, 3 grinding stones and one hand engraver.

No. 0809 Bohrmaschine Typ 3 im Koffer

Bohrmaschine Typ 3 (No. 0800) im Tragekoffer mit Polystyrol-einsatz, stufenlos regelbarem Transformator 27 VA (No. 0255) und 21 Einsatzwerkzeugen: 6 diverse Fräser, 2 Trennscheiben Ø 22 mm mit Aufspanndorn, 5 diverse Schleifstifte, 1 Schleifstein mit Aufspanndorn, 1 diamantierter Schleifstift und 6 verschiedene HSS-Bohrer.

Drill type 3 in plastic case - drill (no. 0800) in carry case with Polystyrol insert, variable adapter 27 VA with linear speed control and 21 various tips: 6 assorted burrs, 2 cutting discs dia. 22 mm with arbor, 5 different grinding stones, 1 grinding wheel with arbor, 1 diamond burr, 6 assorted helical drills.

No. 1400 Universal - Koffer

Großer Kunststoffkoffer mit Polystyrol-einsatz und einer umfangreichen Ausstattung mit Maschinen und Einsatzwerkzeugen für den Heimwerker:

Bohrmaschine Typ 3 No. 0800
 Mini-Stichsäge No. 1005
 Mini-Schleiffrütscher No. 1002
 Stufenlos regelbarer Transformator 27 VA No. 0255
 6 diverse Fräser, 5 diverse Schleifstifte, 6 verschiedene HSS-Bohrer, 2 Trennscheiben Ø 22 mm mit Aufspanndorn,
 1 Schleifstein mit Aufspanndorn, 1 diamantierter Schleifstift,
 3 Stichsägeblätter für Holz, 3 Stichsägeblätter für Metall,
 Ersatzschleifpapier mit div. Körnungen.

Universal kit in plastic case - large carrier box with Polystyrol insert containing a comprehensive assortment of tools for the Do-it-yourself-man, i.e.:

Drill type 3 no. 0800
Mini-jig-saw no. 1005
Mini-sander no. 1002
Adapter with linear speed control no. 0255
6 assorted burrs, 5 different grinding stones, 6 different helical drills,
2 cutting discs dia. 22 mm with arbor, 1 grinding wheel with arbor,
1 diamond burr, 3 jigsaw blades for wood, 3 jigsaw blades for metal, sandpaper in various grades for the sander.

No. 2003 Netzspannungs - Drill im Koffer

Netzspannungsdrill No. 2000 im Tragekoffer mit Polystyrol-einsatz und 21 Einsatzwerkzeugen:

6 diverse Fräser, 2 Trennscheiben Ø 22 mm mit Aufspanndorn, 5 diverse Schleifstifte, 1 Schleifstein mit Aufspanndorn, 1 diamantierter Schleifstift und 6 verschiedene HSS-Bohrer.

Network current drill in plastic case - network current drill no. 2000 in carry case with Polystyrol insert and 21 tips: 6 assorted burrs, 2 cutting discs dia. 22 mm with arbor, 5 different grinding bits, 1 grinding wheel with arbor, 1 diamond burr, 6 assorted helical drills.

No. 0408E Bohrmaschine Typ 2 im Koffer

Bohrmaschine (No. 0400) im Tragekoffer mit Polystyroleinsatz, Transformator (No. 0230) und 21 Einsatzwerkzeugen:

6 diverse Fräser, 2 Trennscheiben Ø 22 mm mit Aufspanndorn, 5 diverse Schleifstifte, 1 Schleifstein mit Aufspanndorn, 1 diamantierter Schleifstift und 6 verschiedene HSS-Bohrer.

Drill type 2 in plastic case – drill (no. 0400) in carry case with Polystyrol insert, adapter (no. 0230) and 21 various tips: 6 assorted burrs, 2 cutting discs dia. 22 mm with arbor, 5 different grinding stones, 1 grinding wheel with arbor, 1 diamond burr, 6 assorted helical drills.



No. 0408 E

No. 0508E Bohrmaschine Typ 2 EURO im Koffer

Bohrmaschine EURO mit Kugellagerung (No. 0500) im Tragekoffer mit Polystyroleinsatz, Transformator (No. 0230) und 21 Einsatzwerkzeugen:

6 diverse Fräser, 2 Trennscheiben Ø 22 mm mit Aufspanndorn, 5 diverse Schleifstifte, 1 Schleifstein mit Aufspanndorn, 1 diamantierter Schleifstift und 6 verschiedene HSS-Bohrer.

Drill Type 2 EURO in plastic case - drill with miniature ball race (no. 0500) in carry case with Polystyrol insert, adapter (no. 0230) and 21 various tips: 6 assorted burrs, 2 cutting discs dia. 22 mm with arbor, 5 different grinding stones, 1 grinding wheel with arbor, 1 diamond burr, 6 assorted helical drills.



No. 0508 E

No. 0609 Bohrmaschine Typ 2 SUPER im Koffer

Bohrmaschine mit Kugellagerung und Schnellspannfutter (No. 0600) im Tragekoffer mit Polystyroleinsatz, stufenlos regelbarem Transformator 27 VA (No. 0255) und 21 Einsatzwerkzeugen:

6 diverse Fräser, 2 Trennscheiben Ø 22 mm mit Aufspanndorn, 5 diverse Schleifstifte, 1 Schleifstein mit Aufspanndorn, 1 diamantierter Schleifstift und 6 verschiedene HSS-Bohrer.

Drill type2 SUPER in plastic case – drill with ball race and quick-change chuck (no. 0600) in carrier box with Polystyrol insert, variable adapter 27 VA with linear speed control and 21 various tips: 6 assorted burrs, 2 cutting discs dia. 22 mm with arbor, 5 different grinding stones, 2 grinding wheels with arbor, 1 diamond burr, 6 assorted helical drills.



No. 0609

No. 0400 V1 "POWER-SET"

mit Bohrmaschine Typ 2 (No. 0400), Steckernetzteil 12 Volt (No. 0230) und 13-teiligem Werkzeugsatz.

"Power-Set" - universal drill type 2 (no. 0400), transformer 12 Vd.c. (no. 0230) and tool set with 13 different insert tools.



No. 0600 V1 "MEGA-SET"

mit Bohrmaschine Typ 2 SUPER mit kugelgelagerter Bohrführung und Schnellspannfutter (No. 0600), Steckernetzteil 12 VDC (No. 0230), Bohrständer mit 2 Tischzwingen (No. 0510), Flexowelle mit 4 Spannzangen (No. 0520) und 13-teiligem Werkzeugsatz.

"Mega-Set" - with drill type 2 SUPER (no. 0600) with quick-change precision chuck and miniature ball race, transformer 12 Vd.c. (no. 0230), drill stand with 2 table clamps (no. 0510), flexible drill shaft with 4 collets (no. 0520) and tool set with 13 different insert tools.



No. 0800 V1 "GIGA-SET"

mit Bohrmaschine Typ 3 mit kugelgelagerter Bohrführung, Schnellspannfutter und Ventilator zur besseren Kühlung (No. 0800), stufenlos regelbarem Trafo 12 - 15 VDC / 27 VA (No. 0255), Ganzmetall - Bohrständer (No. 0512), Maschinenschraubstock (No. 0519), Flexowelle mit 4 Spannzangen (No. 0520) und 19-teiligem Werkzeugsatz.

"Giga-Set" - the heavy-duty drill type 3 with ball race, fan cooled motor for extended running and quick-change precision chuck (no. 0800), variable transformer (no. 0255), solid metal drill stand (no. 0512), machine vice (no. 0519), flexible drill shaft with 4 collets (no. 0520) and tool set with 19 different insert tools.

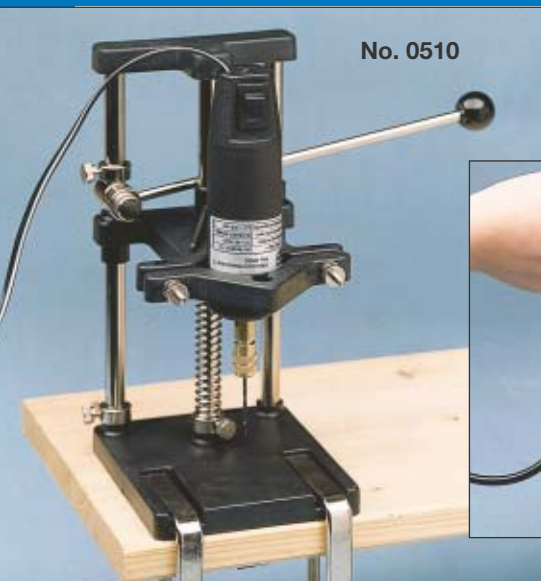

No. 0510

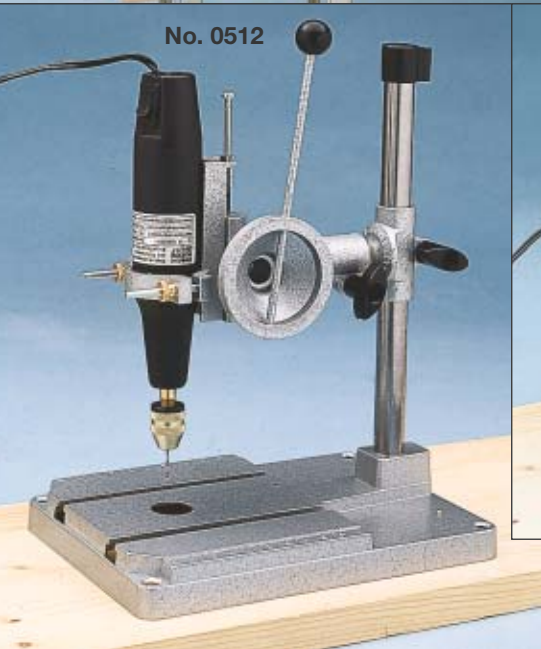
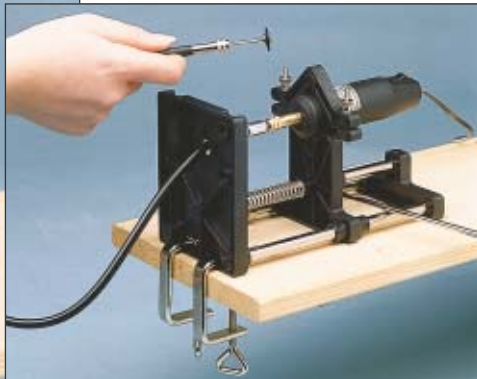

No. 0512

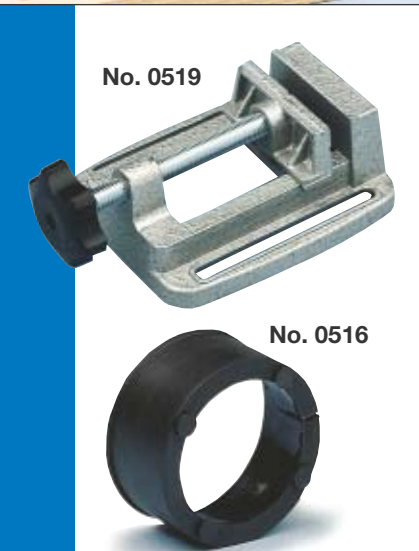

No. 0519



No. 0516



No. 0514



No. 0520

No. 0510 Bohrständer

Das ideale Präzisions-Hilfsmittel für alle Kleinbohrmaschinen auch Fremdfabrikate. Höchste Genauigkeit durch dreifache Führung aus Metall. Horizontal und vertikal verwendbar. Mit 2 Zwingen am Tisch fixierbar. Besonders bei präzisen Bohrungen unerlässlich. Ideales Hilfsmittel bei Einsatz der flexiblen Welle. Stufenlos verstellbar in Höhe und Bohrtiefe mit Tiefenanschlag. Gesamthöhe 210 mm, Sockel 100 x 120 mm, Bohrtiefe max. 30 mm, Höhenverstellbereich 0 - 100 mm. Lieferung mit 2 Tischklemmen.

Drill Stand – ensures precision work with all types of drills of any brand. Triple metal guide for high accuracy. Can be used horizontally and vertically. 2 G-clamps fixings. Essential for precision drilling, ideal when drilling with flexible shaft. Variable height and drilling depth with stop. Overall height 210 mm, base 100 x 120 mm, drilling depth 30 mm max., range of shifting in height 0 - 100 mm, supplied with 2 G-clamps.

No. 0512 Metall - Bohrständer

Ganzmetall-Bohrständer für alle Kleinbohrmaschinen auch Fremdfabrikate. Fester Stand und genauer spielfreier Lauf. Leichte Führung und stufenlos verstellbar in Höhe und Bohrtiefe mit Tiefenanschlag. Die Federkraft für die Rückholfeder an der Hebelachse ist verstellbar. Die Spindel ist um die horizontale und vertikale Achse drehbar, dadurch auch als Schleifböckchen brauchbar. Sockel mit Befestigungsschlitzen für Maschinen-Schraubstock No. 0519. Gesamthöhe 260 mm, Sockel 135x195 mm, Bohrtiefe max. 30 mm, Ausladung 120 mm, Höhenverstellbereich 0-160 mm je nach Bohrmaschine, Gewicht 1500 g.

Solid Metal Drill Stand – stand in solid metal for all small drills. High stability, accurate operation. Lever for perfect continuity in drilling, with depth stop. Adjustable spring return on lever. Rotating spindle on supporting axle. Facilitates either horizontal or vertical or honing use. Base with grooves for clamping to table with machine vice (no. 0519). Overall height 260 mm, base 135 x 195 mm, Drilling depth 30 mm max., range of height adjustment 0 - 160 mm accdg. to drill, weight 1500 g.

No. 0514 Fräshalterung

Fräshalterung als Zubehör zu Metallbohrständer No. 0512. Mittels dieser Fräshalterung und Umstecken des Metallbohrständers lässt sich ein Frästisch aufbauen. Eine praktische Anlagenschiene garantiert exakte Ergebnisse. Halterung passend für alle Tischstärken.

Milling Support – Special attachment for metal drill stand No. 0512. Re-assembling the metal drill stand upside down and adding this support you can make your own milling bench. A special stopper ensures perfect results. Support adaptable to any bench or table thickness.

No. 0516 Ausgleichsring

Ausgleichsring passend für alle Haushalts- und Hobby-Bohrständer mit 44 mm Durchmesser. Passend für Hobby Drill Typ 2 bis Typ 3.

Adapter Ring – fits all standard drill stands for amateur and hobby use with dia. 44 mm. Inside dia. fits Hobby Drill type 2 up to type 3.

No. 0519 Maschinen-Schraubstock

passend für Metallbohrständer No. 0512 und verschiedene Fremdfabrikate mit Befestigungsschlitzen. Backenbreite 44 mm, Spannweite bis 49 mm.

Machine Vice - can be used with drill stand no. 0512 and all drill stands having clamping grooves. To match jaw width 44 mm, gripping capacity up to 49 mm.

No. 0520 Flexowelle

Die Mini-Bohrwelle von höchster Präzision und Flexibilität. Kunststoffummüllter Spiralfedermantel. Überlasten und Knicken der Welle daher nicht möglich. Bestens geeignet für alle Arbeiten an schwer zugänglichen Stellen. Durch besonders kleine und handliche Griffform ist ein gefühvolles Führen des Werkzeuges möglich. Lieferung mit 4 Spannzangen von 0,3 bis 3,2 mm Spannbereich. Gesamtlänge ca. 700 mm.

Flexible Drill Shaft – mini-drill shaft for high precision and flexibility. Plastic sheath protecting spiral spring prevents overloading shaft kinking. Indispensable for working in inaccessible areas. Light weight and with thin profile it is extremely handy. Supplied with 4 collets from 0.3 to 3.2 range. Overall length app. 700 mm.

No. 0910 Kettensägeschärfer

Ein Kettensägen-Schärfer für Motorsägeketten 3/8" Steigung (niedriges Profil) mit entsprechenden Schleifsteinen für alle auf dem Markt üblichen Motor-Sägeketten. Ausgerüstet mit Bohrmaschine Typ 2 mit Spannring und Führungsstift. Das Gerät ist unabhängig vom Stromnetz, da es mit 12 V arbeitet und außerdem mit einem Transformator auch über die Autobatterie oder einer Batteriebox betrieben werden kann. Die Lieferung erfolgt mit Spannbock für das Schwert, Batteriebox für 4 Flachbatterien 4,5 V (ohne Batterien), 3 Schleifsteinen (4,0 - 4,8 - 5,5 mm) und einer Anleitung.

Chain Saw Sharpener – electric sharpener for chain saws of 3/8" pitch (low profile) with grinding stones for sharpening the most popular chain saw models. It works with Hobby Drill type 2 and being supplied at 12 V.d.c. it is independent from the mains and can be fed by an adapter but also be connected to the car battery or to its own battery box. Supplied with jig for the chain, battery box for 4 flat batteries 4.5 V (batteries not supplied), 3 grinding stones (dia. 4.0 - 4.8 - 5.5 mm) and detailed instructions.

No. 1616 3 Ersatz-Schleifsteine 4,0 mm /
3 spare grinding stones 4.0mm

No. 1617 3 Ersatz-Schleifsteine 4,8 mm /
3 spare grinding stones 4.8mm

No. 1618 3 Ersatz-Schleifsteine 5,5 mm /
3 spare grinding stones 5.5mm

No. 0230 Stecker - Netzteil

Primär 220 V / 50 Hz, Sekundär 3 - 4,5 - 6 - 7,5 - 9 - 12 V / 800 mA. Ideal für GRAVOstick (No. 0200), bei kleinerem Leistungsbedarf auch für Typ 2 (No. 0400), Typ 2 Euro (No. 0500), Typ 2 Super (No. 0600) und Typ 2 Speedy (No. 0650).
Transformer (Adapter) – input 220 V/50 Hz, output 3 - 4.5 - 6 - 7.5 - 9 - 12 V / 800 mA. Ideal for GRAVOstick (no. 0200), also for type 2 (no. 0400), type 2 Euro (no. 0500), type 2 Super (no. 0600) and type 2 Speedy (no. 0650) when lower power requirements is sufficient.

No. 0255 Transformator stufenlos regelbar

Transformator mit Thyristor gesteuerter Regelelektronik für alle Hobby Drill Geräte und Fremdfabrikate. Der Trafo ist stufenlos regelbar. Verschiedene Ausgänge ermöglichen den direkten Anschluss anderer Fabrikate. Primär 230V / 50Hz, Sekundär 12 -15VDC / 27 VA / 1,8 A - bei 15V.

Step less Variable Adapter – adapter with electronic thyristor control for all Hobby Drill types and drills of other brands. Linear speed control provides multi-tool power facility. Input 230 V/50 Hz, output 12 - 15 V.d.c. / 27 VA / 1.8 A (at 15 V).

No. 0265 Transformator regelbar

Regelbar für unterschiedliche Geschwindigkeiten, geeignet für alle Kleinbohrmaschinen und Zusatzgeräte wie Schwing schleifer, Stichsäge, Kreissäge usw. Primär 220V / 50/60Hz, Sekundär 10 - 18VDC / 48VA / 4A.

Variable Adapter – 4 position speed control. For all types of small drills and other appliances such as mini-sander, jigsaw, circular saw, etc. Input 220 V / 50/60 Hz, output 10 - 18 V d.c. / 48 VA / 4A.

No. 1572 Auto - Verlängerungskabel

5 m Verlängerung, eine Seite Buchsen 2,6 mm, für alle HOBBY DRILL Geräte, andere Seite mit Autostecker für Zigarettenanzünder.

Extension for cars – 5 m - extension. One end with 2.6 mm sockets for all HOBBY DRILLS, other end with plug for the electric cigarette lighter.

No. 1585 Batteriebox

für 4 Flachbatterien je 4,5 Volt, wahlweise 13,5 oder 18 Volt Ausgang. Mit dieser Box sind Sie unabhängig von Spannungsquellen und können den GRAVOstick, Typ 2, Typ 2 Euro und Typ 2 Super mehrere Stunden voll zufriedenstellend betreiben.

Battery box – for 4 flat batteries each 4.5 V, output either 13.5 or 18 V. The battery box will power the GRAVOstick, drill type 2, type 2 Euro and type 2 Super for many hours without an external power source.



No. 0910

No. 0255



No. 0230

No. 0265



No. 1585

No. 1572



No. 1504



No. 1532



No. 1508



No. 1533



No. 1530
No. 1531



No. 1535
No. 1536

No. 1504 Spannzangenbohrkopf mit Spannzangen

Bohrkopf komplett mit 4 Spannzangen 0,3 - 3,2 mm Spannbe-
reich. Passend für Typ 2 (No. 0400), Typ 2 Euro (No. 0500), Typ 2
Super (No. 0600), Typ 2 Speedy (No. 0650) und Typ 3 (No. 0800).
Collet chuck with collets – complete chuck with 4 collets ranging from
0,3 to 3,2 mm. Fits type 2 (no. 0400), type 2 Euro (no. 0500), type 2
Super (no. 0600), type 2 Speedy (no. 0650) and type 3 (no. 0800).

No. 1508 4 Spannzangen

Spannbereich 0,3 bis 3,2 mm passend für alle HOBBY DRILL
Bohrmaschinen mit Spannzangenbohrkopf.

4 Collets – range 0,3 to 3,2 mm, fitting all HOBBY DRILL drills with col-
let chuck.

No. 1532 Schnellspannfutter

Präzisions-Schnellspannfutter mit eingeschliffenen Backen,
Spannbereich 0,4 - 3,5 mm, passend für Typ 2 (No. 0400),
Typ 2 Euro (No. 0500), Typ 2 Super (No. 0600), Typ 2 Speedy
(No. 0650), Typ 3 (No. 0800).

Quick-change chuck – precision chuck with lapped jaws, range from
0,4 to 3,5 mm, fits type 2 (no. 0400), type 2 Euro (no. 0500), type 2 Super
(no. 0600), type 2 Speedy (no. 0650), type 3 (no. 0800).

No. 1533 Maxi - Spannfutter

mit eingeschliffenen Backen bis 6 mm Spannbereich. Besonders
zu empfehlen für Typ 3 (No. 0800), jedoch auch für Typ 2
(No. 0400) Typ 2 Euro (No. 0500), Typ 2 Super (No. 0600) und
Typ 2 Speedy (No. 0650) passend.

Maxi-quick-change chuck – with lapped jaws, ranging up to 6 mm.
Recommended for type 3 (no. 0800), also fits type 2 (no. 0400), type 2
Euro (no. 0500), type 2 Super (no. 0600), and type 2 Speedy (no. 0650).

Bohrfutterwechsel

Die HOBBY DRILL Bohrmaschinen Typ 2 (No. 0400), Typ 2 Euro
(No. 0500), Typ 2 Super (No. 0600), Typ 2 Speedy (No. 0650) und
Typ 3 (No. 0800) können jederzeit wahlweise mit Spannzangen-
bohrkopf (No. 1504) oder Schnellspannfutter (No. 1532/1533)
ausgerüstet werden. Ab Werk sind die Maschinen Typ 2 (No. 0400)
und Typ 2 Euro (No. 0500) mit Spannzangenbohrfutter, Typ 2
Super (No. 0600), Typ 2 Speedy (No. 0650) und Typ 3 (No. 0800)
mit Schnellspannfutter (No. 1532) ausgerüstet. Zum Wechseln
muß lediglich der obere Kopf abgeschraubt und ausgewechselt
werden. Die Gewinde sind gleich und passen teilweise auch auf
Fremdfabrikate. Auf präzisen Lauf wird jedoch nur für HOBBY
DRILL Geräte die Garantie übernommen.

Change of Chuck – all the HOBBY DRILL machines type 2 (no. 0400),
type 2 Euro (no. 0500), type 2 Super (no. 0600), type 2 Speedy (no. 0650)
and type 3 (no. 0800) can mount either the collet chuck (no. 1504) or
one of the quick-change chucks (no. 1532 / 1533). Factory fitted drills
type 2 (no. 0400) and type 2 Euro (no. 0500) fit the collet chuck and type
2 Super (no. 0600), type 2 Speedy (no. 0650) and type 3 (no. 0800) the
quick-change chuck (no. 1532); To change the chuck just unscrew the
headstock and screw the other one in its place. The threads are the
same, so that they fit most of the chucks of other brands. Guarantee for
accurate running only given for HOBBY DRILL tools.

**Schnellspannfutter mit anderem Gewinde -
baugleich wie No. 1532**

- No. 1530** Ø 0,4-3,5 mm mit Gewinde M8 (z.B. für Proxxon)
dia. 0,4-3,5 mm with threads M8 (for Proxxon)
- No. 1531** Ø 0,4-3,5 mm mit Gewinde 280-40NS (z.B. für Dremel)
dia. 0,4-3,5 mm with threads 280-40NS (for Dremel)

- baugleich wie No. 1533 (bis 6 mm Ø) / else similar as no. 1533.
- No. 1535** Ø bis 6 mm mit Gewinde M8 (z.B. für Proxxon)
up to dia. 6 mm with threads M8 (for Proxxon)
- No. 1536** Ø bis 6 mm mit Gewinde 280-40NS (z.B. für Dremel)
up to dia. 6 mm with threads 280-40NS (for Dremel)

Werkzeugsätze / Tool Sets

No. 1791 Elektronik - Satz 10-teilig

4 HSS - Bohrer 0,8 - 1,0 - 1,3 - 1,5 mm, 3 diverse Fräser, 2 Trennscheiben Ø 22 mm und Dorn, 1 Schleifstift.

Electronic Set 10 pcs.

4 twist drills 0.8 - 1.0 - 1.3 - 1.5 mm, 2 assorted burrs, 2 cutting discs dia. 22 mm with arbor, 1 grinding bit.

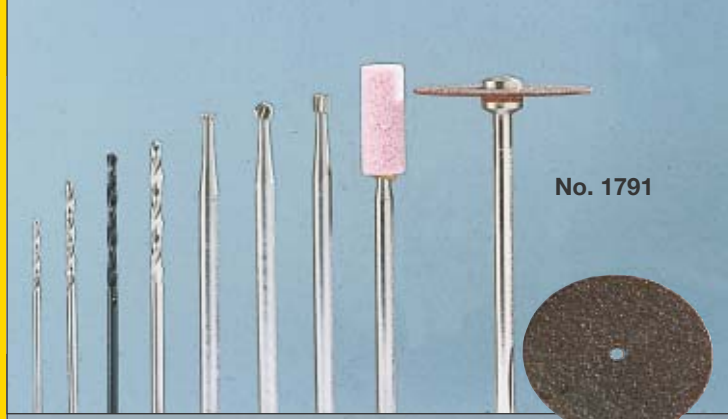

No. 1791

No. 1792 Bohr- und Schleifsatz 19-teilig

6 HSS - Bohrer (1 - 2 mm), 6 diverse Fräser, 5 diverse Schleifstifte, 1 Trennscheiben Ø 22 mm und Dorn, 1 Schleifstein und Dorn.

Drilling and Grinding Set 19 pcs.

6 twist drills (1 - 2 mm), 6 assorted burrs, 5 different grinding bits, 1 cutting disc dia. 22 mm with arbor, 1 grinding wheel with arbor.



No. 1792

No. 1796 Univ. - Werkzeugsatz 9-teilig

3 diverse Fräser, 1 Stahldrahtbürste, 1 Messingbürste, 1 Nylonbürste, 1 Filzpolierer, 1 Trennscheiben Ø 37 mm und Dorn, 1 Kreissägeblatt Ø 22 mm und Dorn.

Universal Tool Set 9 pcs.

3 assorted burrs, 1 steel brush, 1 brass brush, 1 nylon brush, 1 polishing felt, 1 cutting disc dia. 37 mm with arbor, 1 saw disc dia. 22 mm with arbor.



No. 1796

No. 1797 Polier- und Pflegeset 12-teilig

4 diverse Fräser, 4 diverse Schleifstifte, 2 Silikon - Schleifstifte, 1 Silikon - Scheibe Ø 17 mm und Dorn, 1 Messingbürste Rad.

Polish and Care Set 12 pcs.

4 assorted burrs, 4 different grinding bits, 2 silicone tips, 1 silicone wheel dia. 17 mm with arbor, 1 brass brush wheel.



No. 1797

No. 1798 Glasritz- und Graviersatz 8-teilig

2 Diamantfräser Ø 1,4 + 2,3 mm, 3 diverse Fräser, 3 diverse Schleifstifte.

Glass Engraving Set 8 pcs.

2 diamond burrs dia. 1.4 + 2.3 mm, 3 assorted burrs, 3 assorted grinding bits.



No. 1798

No. 1739 Großes Scheibenset 10-teilig

6 Trennscheiben Ø 22 mm und Dorn, 4 Kreissägeblätter und Dorn (Ø 12 - 16 - 19 - 22 mm)

Maxi Disc Set 10 pcs

6 cutting discs dia. 22 mm with arbor, 4 circular saw discs with arbor dia. 12 - 16 - 19 - 22 mm.

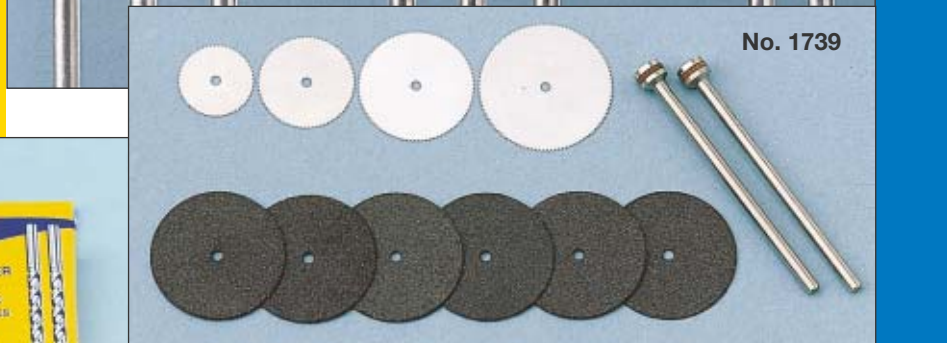

No. 1739

HSS - Klein - Bohrer - Kassetten

je 20HSS - Spiralbohrer nach DIN 338 - Typ N, rechts, zylindrisch in robuster Box mit Deckel im Karton. Je Größe 2 Stück.

Metric HSS Drill Sets - 20 HSS-twist drills according to norm DIN 338, type N, right, cylindrical in box with lid and paper box, 2 pcs. per dia.



**No. HSS 200
No. HSS 225**

No. HSS 200 Ø 0,3 / 0,4 / 0,5 / 0,6 / 0,7 / 0,8 / 0,9 / 1,0 / 1,1 / 1,2 mm
No. HSS 225 Ø 1,3 / 1,4 / 1,5 / 1,6 / 1,8 / 2,0 / 2,2 / 2,3 / 2,4 / 2,5 mm



No. 1604

No. 1604
2 Silikon Polierstifte
konisch - Kegel umgekehrt
2 Silicone Polishing Bits
cone - inverted cone

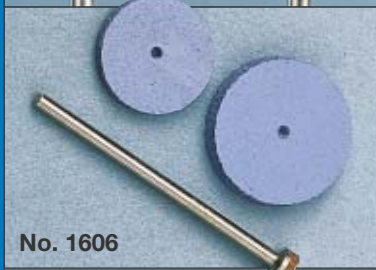

No. 1606

No. 1606
2 Silikon Polierscheiben
Ø 17 + 22 mm mit Dorn
2 Silicone Polishing Wheels
dia. 17 + 22 mm + arbor



No. 1610

No. 1610
3 Korund Schleifstifte
konisch - zyl. - fein konisch
3 Corundum Grinding Bits
cone - cylinder - thin cone



No. 1611

No. 1611
3 Korund Schleifstifte
Kegel umg. - zyl. - konisch
3 Corundum Grinding Bits
inverted cone - cylinder - cone

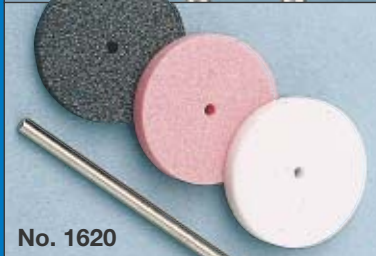

No. 1620

No. 1620
3 Schleifsteine + Dorn
hart - mittel - weich
3 Grinding Wheels + arbor
hard - medium - soft



No. 1621

No. 1621
Schleifblatt Träger Ø 30
f. Schleifblätter 1622+1623
Sanding Discs Support dia. 30
for sandpaper disc 1622+1623



No. 1622

No. 1622
Selbsthaftende Schleifblätter
grob Ø 33 mm
Adhesive Sandpaper Discs
coarse - dia. 33 mm

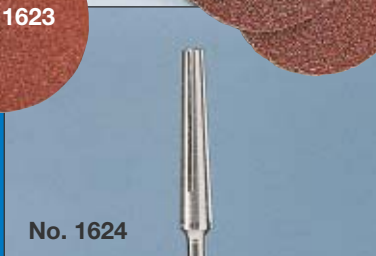

No. 1623

No. 1623
Selbsthaftende Schleifblätter
fein Ø 33 mm
Adhesive Sandpaper Discs
fine - dia. 33 mm



No. 1624

No. 1624
Schleifpapier Träger
zum Einspannen von
Schleifpapierstreifen
Sandpaper Support

No. 1625 Fächerschleifer
Ø 30 mm - Körnung 150
Mini Flapwheel - dia. 30 mm



No. 1625

No. 1626 6 Schleifbänder
Ø 13 mm mit Träger
6 Sanding Bands
dia. 13 mm and arbor



No. 1626

No. 1626E 9 Ersatzbänder
je 3 Stück fein-mittel-grob
9 replacement sanding bands
3 pcs. fine-medium-coarse

Schleifkappenträger
je 2 Kappen fein-mittel-grob
Thimble Carrier - with 2 thimbles
fine-medium-coarse

No. 1627 Ø 5 mm

No. 1628 Ø 10 mm

No. 1629 Ø 13 mm

9 Ersatzschleifkappen
je 3 Stück fein-mittel-grob
9 replacement emery head
3 pcs. fine-medium-coarse

No. 1627E Ø 5 mm

No. 1628E Ø 10 mm

No. 1629E Ø 13 mm



No. 1627

No. 1628

No. 1629

No. 1630 2 Trennscheiben
Ø 22 + 37 mm mit Dorn
2 Cutting Discs
dia. 22 + 37 mm with arbor

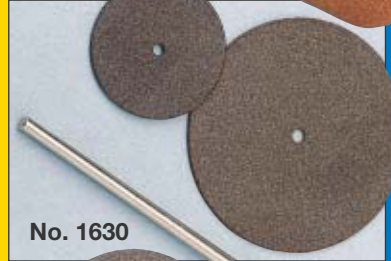

No. 1630

No. 1631 2 Trennscheiben
Ø 37 mm
2 Cutting Discs dia. 37 mm



No. 1631

6 Trennscheiben
6 Cutting Discs
No. 1632 - Ø 22 mit Dorn
dia. 22 mm with arbor
No. 1633 - Ø 22 mm
dia. 22 mm



No. 1632
No. 1633

Diamantierte Trennscheibe mit Dorn

für Glas + Metall + Epoxyd
Diamond Cutting Discs
for glass+ metal + epoxy
No. 1634 - Ø 19 / 0,3 mm
dia. 19.0 / 0.3 mm + arbor
No. 1635 - Ø 22 / 0,5 mm
dia. 22 / 0.5 mm + arbor
No. 1636 - Ø 37,5 / 0,5 mm
dia. 37.5 / 0.5 mm + arbor



No. 1634
No. 1636

Kreissägeblätter
je 1 Stück mit Dorn
Circular Saws
1of each+arbor

No. 1640 - Ø 12 + 19 mm

No. 1641 - Ø 16 + 22 mm

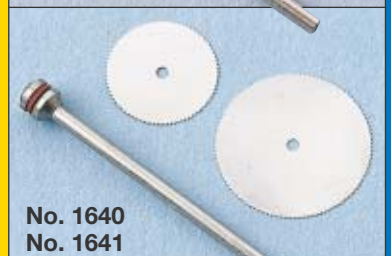

No. 1640
No. 1641



No. 1650

No. 1650
2 Filz Polierstifte
konisch - Kegel umgekehrt
2 Polishing Felts
cone - inverted cone

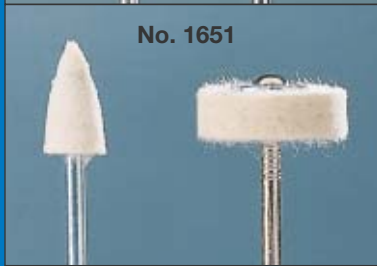

No. 1651

No. 1651
1 Filz Polierstift
1 Filz Polierscheibe
1 Polishing Felts
1 Polishing Wheel



No. 1653
Hochglanzbürste
Height Polish Felt



No. 1654

No. 1654
Feinschleifbürste weich
Fine Polish Felt soft



No. 1655

No. 1655
Feinschleifbürste mittel
Fine Polish Felt medium



No. 1659

No. 1659
Polierpaste
Polishing Compound



No. 1670

No. 1670
3 Stahldrahtbürsten
Topf - Rad - Pinsel
3 Steel Brushes
cup - wheel - brush



No. 1671

No. 1671
3 Messingbürsten
Topf - Rad - Pinsel
3 Brass Brushes
cup - wheel - brush



No. 1672

No. 1672
3 Nylon - Bürsten
Topf - Rad - Pinsel
3 Nylon Brushes
cup - wheel - brush

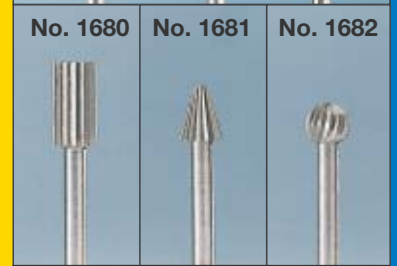

No. 1680

No. 1681

No. 1682

Fräser Ø 6 mm
Burrs dia. 6 mm
No. 1680 - Zylinder / cylinder
No. 1681 - Spitze / conical
No. 1682 - Kugel / ball
No. 1683 - Rad / wheel
No. 1684 - Geschoss / bud

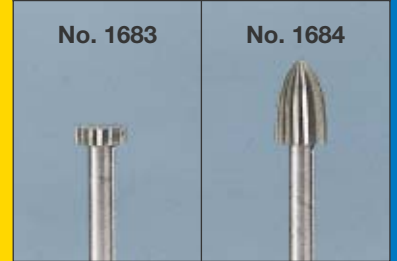

No. 1683

No. 1684

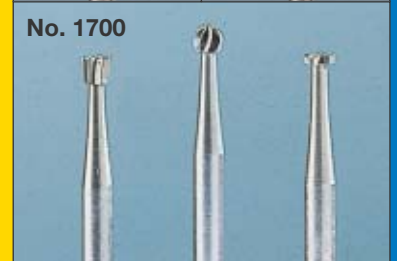

No. 1700

No. 1700
3 Fräser Ø 2,3 mm
Kegel umgek. - Kugel - Rad
3 Burrs dia. 2.3 mm
inverted cone - ball - wheel



No. 1701

No. 1701
3 Fräser Ø 2,3 mm
Flamme - Spitze - konisch
3 Burrs dia. 2.3 mm
flame - pointed - cone



No. 1702

No. 1702
3 Fräser Ø 1,4 + 2,3 mm
Kugel + Kegel umgekehrt Ø
1,4 - Zylinder Ø 2,3
3 Burrs dia. 1.4 + 2.3 mm
cylinder - ball - inverted cone



No. 1706

No. 1706
3 Fräser Ø 5 mm
Knospe - Kugel - Keule
3 Burrs dia. 5 mm
bud - ball - cudgel

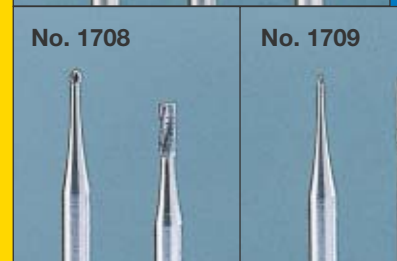

No. 1708

No. 1709

2 Hartmetall Fräser
2 Carbide Burrs
No. 1708 - Ø 1,8 + 2,3 mm
No. 1709 - Ø 0,5 + 1,8 mm

No. 1710 1712

1714 1716



Diamant Schleifkörper / Diamond Grinding Bit

No. 1710 - Kugel Ø 1,0 mm / ball dia. 1,0 mm

No. 1712 - Kugel Ø 1,4 mm / ball dia. 1,4 mm

No. 1714 - Kugel Ø 2,3 mm / ball dia. 2,3 mm

No. 1716 - Kugel Ø 2,7 mm / ball dia. 2,7 mm

No. 1717

No. 1719



No. 1717 - Flamme / flame

No. 1719 - Linierer / lenti

No. 1720

No. 1721

No. 1722

No. 1723

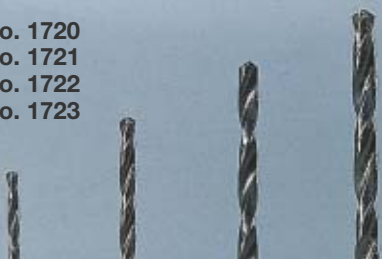

HSS - Spiralbohrer - je 4 verschiedene Ø in mm

HSS Twist Drills - 4 of each dia. in mm

No. 1720 - 0,4 + 0,6 + 0,8 + 1,0 mm

No. 1721 - 1,2 + 1,4 + 1,6 + 1,8 mm

No. 1722 - 2,0 + 2,2 + 2,4 + 2,6 mm

No. 1723 - 1,5 + 2,0 + 2,5 + 3,0 mm



... all around
the world!

No. HSS 200

No. HSS 225



HSS - Klein - Bohrer - Kassetten
je 20 HSS - Spiralbohrer nach DIN 338 - Typ N, rechts, zylindrisch in robuster Box mit Deckel im Karton. Je Größe 2 Stück.

Metric HSS Drill Sets - 20 HSS-twist drills according to norm DIN 338, type N, right, cylindrical in box with lid and paper box, 2 pcs. per dia.

No. HSS 200

Ø 0,3 / 0,4 / 0,5 / 0,6 / 0,7 / 0,8 / 0,9 / 1,0 / 1,1 / 1,2 mm

No. HSS 225

Ø 1,3 / 1,4 / 1,5 / 1,6 / 1,8 / 2,0 / 2,2 / 2,3 / 2,4 / 2,5 mm

Alle HOBBY DRILL Geräte entsprechen den EG-Richtlinien Nr. 89/336/EWG über die elektromagnetische Verträglichkeit und 73/23/EWG den Normen der Niederspannungsrichtlinien. All HOBBY DRILL apparatus comply with EG regulation no. 89/336 EEC about Electromagnetic Compatibility and 73/23/ECC standard for Low-Voltage Directive.

**Fabrikation
feiner Werkzeuge
+ Kleinelektrogeräte**



PETER BAUSCH

GmbH & Co. KG

Blombachstraße 21-23
42369 Wuppertal
Telefon 02 02/2 46 88-0
Telefax 02 02/2 46 88 99
E-Mail: pebaro@addcom.de
Internet: www.peter-bausch.de